

**Sortimo®**

**Buiten IVECO  
Binnen Sortimo Globelyst**

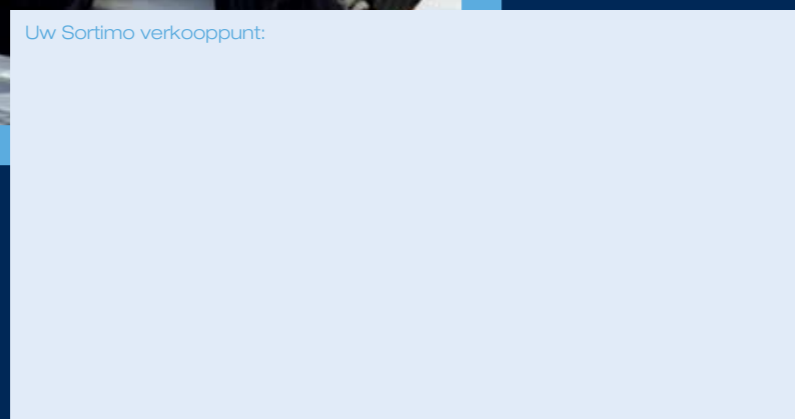

Uw Sortimo verkooppunt:



**... IDEEËN VOOR PROFESSIONALS**

**Sortimo®**

Sortimo Nederland B.V.  
Nijverheidstraat 11  
2861 GX Bergambacht  
Tel: 0182-35 60 60  
Fax: 0182-35 60 90  
E-mail: info@sortimo.nl

**Sortimo®**  
*inside*

WB 1007914 / 07.2008 - Onder voorbehoud van technische wijzigingen.



# De perfecte combinatie met uw Iveco



U hebt gekozen voor een bestelwagen van Iveco, omdat deze voldoet aan uw verwachtingen op het gebied van ruimte, functionaliteit en degelijkheid. Daarnaast is hij geschikt voor uw activiteiten en om een goede service te kunnen bieden aan uw klanten.

Globelyst is de innovatieve bedrijfswageninrichting van Sortimo. Perfect afgestemd op uw Iveco Daily.

Verander uw bedrijfswagen in een mobiele werkplaats. Geen star systeem dat u beperkt, met de modulaire onderdelen stelt u een bedrijfswageninrichting samen zoals u dat wilt.

Met de basisuitrusting van Sortimo Globelyst legt u een basis voor nog efficiënter werken met en in uw bedrijfswagen. Natuurlijk kunt u het Sortimo systeem later met alle mogelijke opties uitbreiden, maar ook kunnen er specifieke accessoires voor uw branche worden toegevoegd.

**Waar wacht u nog op? Aan de slag! Wij begrijpen u!**



Met Sortimo Globelyst is het niet nodig om compromissen te sluiten. Ook de meest ongewone eisen kunnen opgelost worden. Verschillende koffers, boxen, schuifladen of legborden zorgen voor orde voor alle onderdelen en gereedschappen. Spanstangen en montagerails houden ook de grotere lading op zijn plaats. Een opklapbare werkbank maakt het werk ter plaatse makkelijker.



3 jaar garantie



Crashtest uitgevoerd



Goed georganiseerd



Uit te breiden



Licht en robuust



Professioneel



MaxxiSpaceFrame

## Schuifladen

100 % uitschuifbaar, inzetbakjes optioneel



### Koffers

Variabel in te delen met inzetbakjes of aluminium verdeelschotten

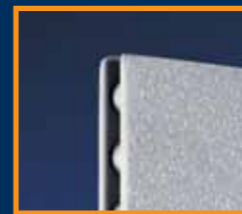

Sowaflex®  
Wandbekleding



### S-BOXX

Robuuste onderdelenbox, uitschuifbaar en stapelbaar



### M-BOXX

Grote, uitneembare kunststof box, optioneel met handgreep en deksel verkrijgbaar



### Liftklep

Te openen zonder ruimteverlies

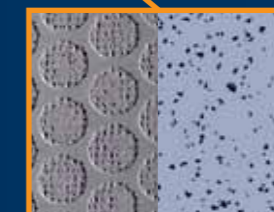

### SobogripPlus® of Soboflex®

Veiligheidsmontagevloeren

# Crashtest Voor uw veiligheid!



## Sortimo - een goed gevoel in de rug

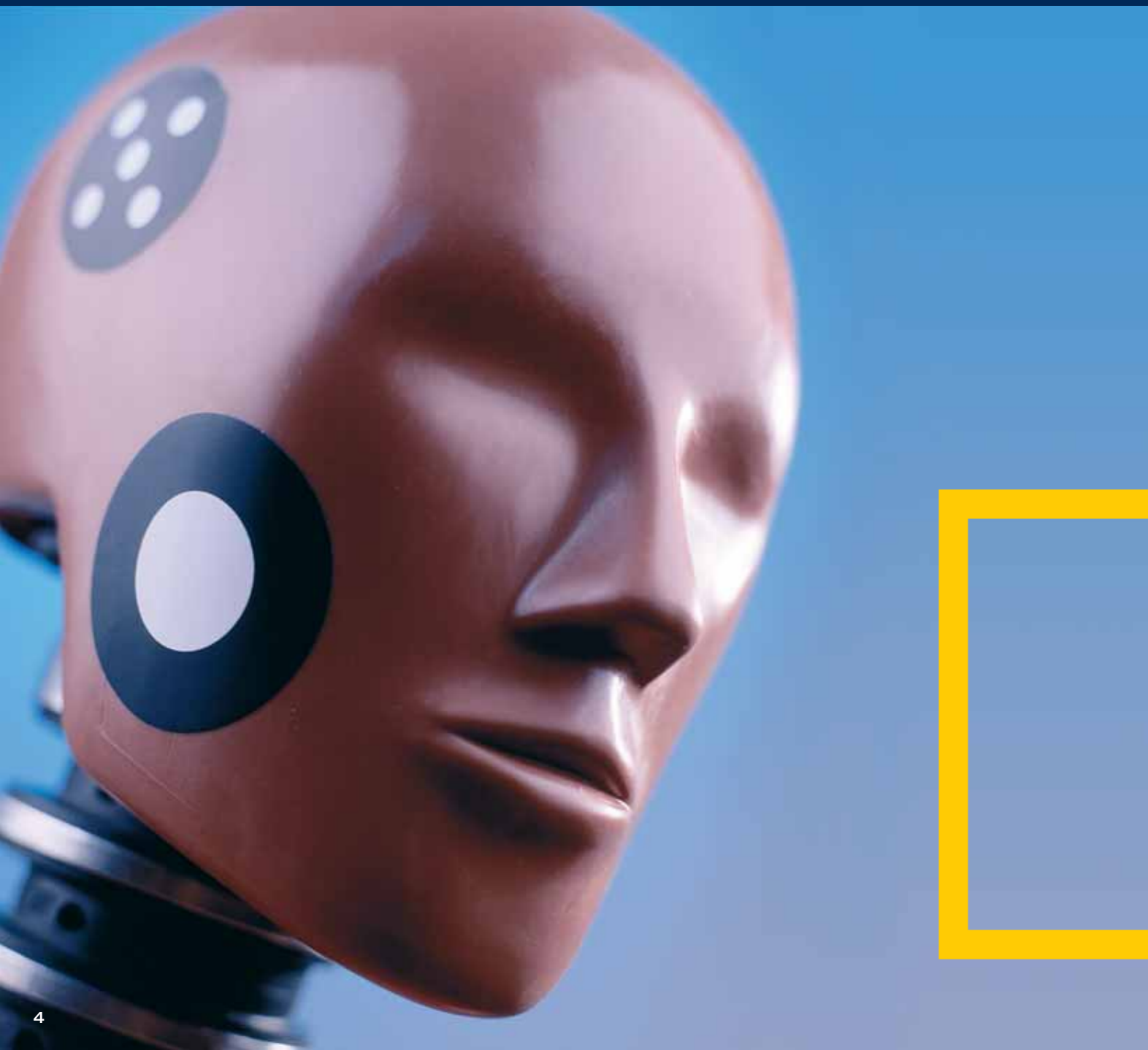

Crashtest  
uitgevoerd

De passieve veiligheid speelt tegenwoordig een steeds grotere rol in de automobielindustrie, óók voor bedrijfswagens.

Moderne bedrijfswagens beschikken over dezelfde elektronische hulp-technieken als de normale personenwagens. Toch blijft het thema "ladingbeveiliging" onaangeroerd. Sortimo heeft zich intensief met deze problematiek bezig gehouden en biedt de gebruiker simpele oplossingen om de lading veilig vast te zetten.

Al zeker 20 jaar organiseert Sortimo, samen met haar partners van TÜV, DEKRA en ADAC, crashtests die de realiteit benaderen. Alleen op deze wijze kunnen we onderzoeken of onze bedrijfswageninrichting ook op het gebied van veiligheid aan alle eisen voldoet.

Dat wij tot op heden bij alle tests "geslaagd" zijn, geeft ons aan dat we alles op de juiste manier ontworpen hebben. Alleen de producten die tegen deze omstandigheden bestand zijn, zijn goed genoeg voor onze klanten.

### Wist u ...?

... dat bij een aanrijding met een snelheid van 50 km/u, een lading van slechts 550 kg een kracht genereert welke gelijk is aan een gewicht van ongeveer 11 ton?



# IVECO Daily

Wielbasis: 3000 mm

Meer varianten  
op aanvraag  
mogelijk!



## Bestuurderskant (linkerzijde)

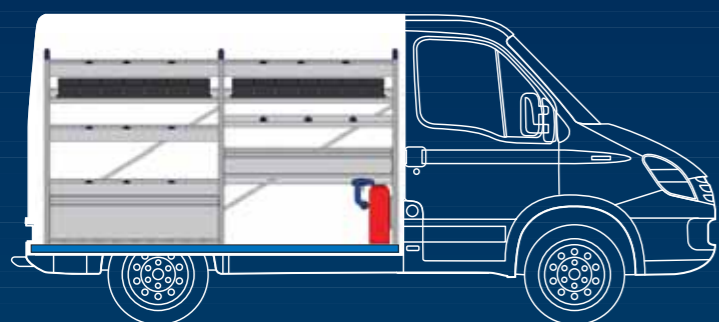

### Soboflex® veiligheidsmontagevloer

- ▶ 12 mm Multiplex
- ▶ Antislip
- ▶ Op maat van het voertuig verkrijgbaar
- ▶ Geen doorboren van carrosserie nodig
- ▶ Slijtvast, stabiel en makkelijk te reinigen



DY KU LI-1

- ▶ 6 vakkenrekken met ieder 3 verdeel-schotten en antislipmatten
- ▶ 1 legbord met rand, 3 verdeelschotten en antislipmat
- ▶ 1 legbord met 2 M-BOXXen met handgreep en 1 S-BOXX
- ▶ 1 spanband

(B x D x H): ca. 2456 x 382 x 1372 mm  
Gewicht: ca. 67,4 kg



DY KU LI-2

- ▶ 6 vakkenrekken met ieder 3 verdeel-schotten en antislipmatten
- ▶ 1 legbord met 7 S-BOXXen
- ▶ 2 T-BOXXen
- ▶ 2 schuifladen met verdeelschotten en antislipmatten
- ▶ 1 spanband

(B x D x H): ca. 2456 x 382 x 1372 mm  
Gewicht: ca. 86,9 kg



DY KU LI-3

- ▶ 4 vakkenrekken met ieder 3 verdeel-schotten en antislipmatten
- ▶ 2 legborden met ieder 7 S-BOXXen
- ▶ 1 legbord met rand, 3 verdeelschotten en antislipmat
- ▶ 1 legbord met klep
- ▶ 1 kofferklep
- ▶ 1 liftklep
- ▶ 1 vloermontagerail

(B x D x H): ca. 2456 x 382 x 1372 mm  
Gewicht: ca. 78,4 kg



DY KU LI-4

- ▶ 1 langmateriaalbak
- ▶ 2 legborden met ieder 7 S-BOXXen
- ▶ 2 legborden met rand, met ieder 3 verdeelschotten en antislipmatten
- ▶ 2 vakkenrekken met ieder 3 verdeel-schotten en antislipmatten
- ▶ 5 schuifladen met verdeelschotten en antislipmatten
- ▶ 1 kofferklep, 1 montagerail
- ▶ 1 liftklep

(B x D x H): ca. 2456 x 382 x 1392 mm  
Gewicht: ca. 99,1 kg

## Passagierskant (rechterzijde)

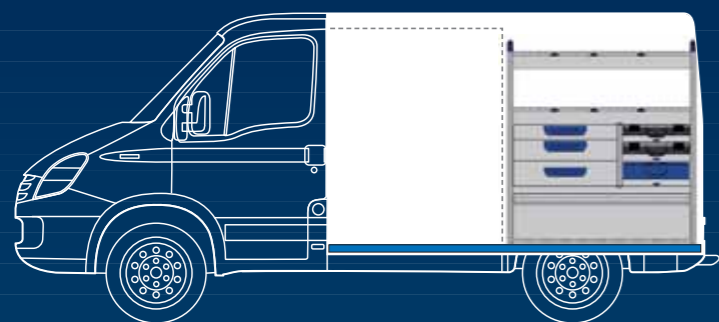

### Sowaflex® wandbekleding

- ▶ Beschermt het voertuig van binnen tegen beschadigen
- ▶ Uitermate schok- en krasbestendig
- ▶ Bestand tegen vocht en chemicaliën
- ▶ Verkrijgbaar op maat van het voertuig
- ▶ 60 % lichter als hout



DY KU RE-1

- ▶ 4 vakkenrekken met ieder 3 verdeel-schotten en antislipmatten

(B x D x H): ca. 1246 x 382 x 1372 mm  
Gewicht: ca. 35,9 kg



DY KU RE-2

- ▶ 2 vakkenrekken met ieder 3 verdeel-schotten en antislipmatten
- ▶ 1 legbord met 7 S-BOXXen
- ▶ 4 schuifladen met verdeelschotten en antislipmatten

(B x D x H): ca. 1246 x 382 x 1372 mm  
Gewicht: ca. 52,1 kg



DY KU RE-3

- ▶ 2 vakkenrekken met ieder 3 verdeel-schotten en antislipmatten
- ▶ 3 schuifladen met verdeelschotten en antislipmatten
- ▶ 2 T-BOXXen op kofferladen
- ▶ 1 koffer op kofferlade
- ▶ 1 liftklep
- ▶ 1 vloermontagerail

(B x D x H): ca. 1246 x 382 x 1372 mm  
Gewicht: ca. 71,1 kg



DY KU RE-4

- ▶ 2 vakkenrekken met ieder 3 verdeel-schotten en antislipmatten
- ▶ 4 schuifladen met verdeelschotten en antislipmatten
- ▶ 4 koffers op kofferladen
- ▶ 1 montagerail, 1 liftklep
- ▶ 1 opklapbare werkbank met bankschroef
- ▶ 1 aflegvak

(B x D x H): 1466 x 382 x 1372 mm  
Gewicht: 102,9 kg

# IVECO Daily

Wielbasis: 3300 mm

Meer varianten  
op aanvraag  
mogelijk!



## Bestuurderskant (linkerzijde)

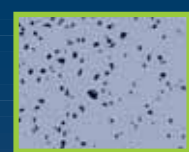
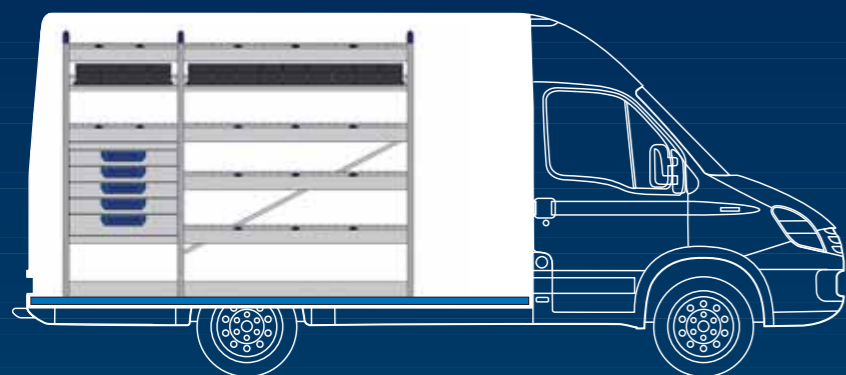

### Soboflex® veiligheidsmontagevloer

- ▶ 12 mm Multiplex
- ▶ Antislip
- ▶ Op maat van het voertuig verkrijgbaar
- ▶ Geen doorboren van carrosserie nodig
- ▶ Slijtvast, stabiel en makkelijk te reinigen



DY MI LI-1

- ▶ 11 vakkenrekken met ieder 2, resp. 3 verdeelschotten en antislipmatten
- ▶ 3 legborden met ieder 6 S-BOXXen
- ▶ 4 schuifladen met verdeelschotten en antislipmatten
- ▶ 1 kofferklem
- ▶ 1 spanband

(B x D x H): ca. 3182 x 382 x 1695 mm  
Gewicht: ca. 128,6 kg



DY MI LI-2

- ▶ 1 langmateriaalbak
- ▶ 2 legborden met ieder 9 S-BOXXen
- ▶ 6 vakkenrekken met ieder 3 verdeelschotten en antislipmatten
- ▶ 1 legbord met 3 M-BOXXen met handgreep
- ▶ 1 kofferklem
- ▶ 1 liftklep

(B x D x H): ca. 2940 x 382 x 1715 mm  
Gewicht: ca. 110,6 kg



DY MI LI-3

- ▶ 6 vakkenrekken met ieder 2, resp. 3 verdeelschotten en antislipmatten
- ▶ 2 legborden met 4, resp. 9 S-BOXXen
- ▶ 5 schuifladen met verdeelschotten en antislipmatten

(B x D x H): ca. 2214 x 382 x 1695 mm  
Gewicht: ca. 101,0 kg



DY MI LI-4

- ▶ 6 vakkenrekken met ieder 1, resp. 3 verdeelschotten en antislipmatten
- ▶ 4 legborden met 2, resp. 7 en 9 S-BOXXen
- ▶ 1 legbord met rand, 3 verdeelschotten en antislipmat
- ▶ 2 legborden met klep ▶ 3 T-BOXXen
- ▶ 2 koffers op kofferladen ▶ 1 kofferklem
- ▶ 2 montagerails ▶ 1 liftklep
- ▶ 1 spanband ▶ 1 vloermontagerail

(B x D x H): ca. 3182 x 382 x 1695 mm  
Gewicht: ca. 151,7 kg

## Passagierskant (rechterzijde)



### Sowaflex® wandbekleding

- ▶ Beschermt het voertuig van binnen tegen beschadigen
- ▶ Uitermate schok- en krasbestendig
- ▶ Bestand tegen vocht en chemicaliën
- ▶ Verkrijgbaar op maat van het voertuig
- ▶ 60 % lichter als hout



DY MI RE-1

- ▶ 5 vakkenrekken met ieder 3 verdeelschotten en antislipmatten

(B x D x H): ca. 1488 x 382 x 1695 mm  
Gewicht: ca. 48,5 kg



DY MI RE-2

- ▶ 4 vakkenrekken met ieder 2 verdeelschotten en antislipmatten
- ▶ 2 legborden met 4, resp. 6 S-BOXXen
- ▶ 1 legbord met rand, 2 verdeelschotten en antislipmat ▶ 1 legbord met klep
- ▶ 3 schuifladen met verdeelschotten en antislipmatten
- ▶ 1 vakkenrek met antislipmat
- ▶ 3 T-BOXXen op kofferladen

(B x D x H): ca. 1730 x 382 x 1695 mm  
Gewicht: ca. 105,4 kg



DY MI RE-3

- ▶ 4 vakkenrekken met ieder 1, resp. 3 verdeelschotten en antislipmatten
- ▶ 2 legborden met ieder 2, resp. 7 S-BOXXen
- ▶ 7 schuifladen met verdeelschotten en antislipmatten
- ▶ 5 T-BOXXen op kofferladen
- ▶ 1 opklapbare werkbank met bankschroef
- ▶ 1 aflegvak

(B x D x H): ca. 1950 x 382 x 1695 mm  
Gewicht: ca. 143,7 kg



DY MI RE-4

- ▶ 3 vakkenrekken met ieder 2 verdeelschotten en antislipmatten
- ▶ 7 schuifladen met verdeelschotten en antislipmatten
- ▶ 1 werkblad
- ▶ 2 montagerails
- ▶ 2 liftkleppen
- ▶ 2 vloermontagerails

(B x D x H): 1730 x 486 x 1559 mm  
Gewicht: 93,9 kg

# Easy-Klick® – inrichtingssysteem De nieuwe CarmoPlus®



## Flexibiliteit is alles! Het nieuwe Easy-Klick® – inrichtingssysteem

U wilt een bedrijfswageninrichting, maar u wilt ook flexibel blijven en regelmatig de gehele laadruimte leeg hebben? Dan hebben wij nu het juiste voor u! Met Sortimo Easy-Klick® kunt u kiezen!

U bent servicemonteur en wilt uw werkplaats bij u hebben? Geen probleem: eenvoudig de Sortimo blokken in het voertuig rijden, op zijn plaats rollen en in de verankering "klikken". Zo is alles veilig bevestigd.

Om het inrichtingsblok probleemloos in en uit het voertuig te halen, is een opklapbare oprijplaat nodig.



Een extra beveiliging: De Easy-Klick veiligheids-gordel, een verbinding tussen het inrichtings-blok en de veiligheidsmontagevloer.



## De nieuwe CarmoPlus® – De universele uitschuifbare laadvloer voor personenauto en bestelwagen

Sortimo biedt met de CarmoPlus® (tot 200 Kg belastbaar) en het zwaarlastplateau (tot 250 Kg belastbaar) de ideale ladingoplossing voor alle stationwagens en bestelwagens. Simpel: de laadvloer uitschuiven. Nu kunt u probleemloos en rugvriendelijk in- en uitladen of uw gereedschap uit de schuifladen meenemen.

Als u de laadvloer weer terug in het voertuig schuift, vergrendelt deze automatisch. Uw lading is veilig opgeborgen. Crashtests hebben indrukwekkend bewezen dat door zo'n lade-inrichting de passieve veiligheid enorm toegenomen is.





## De Sortimo Automanager

### Altijd alles binnen handbereik!

Wie veel onderweg is kent het probleem: documenten, monsters (stalen) en de laptop moeten voortdurend vervoerd worden. Van de auto naar de klant en dan weer terug het voertuig in. Met de praktische Automanager biedt Sortimo een elegante oplossing voor dit probleem.

Veilig in de gordel op de bijrijderstoel wordt hij uw onontbeerlijke begeleider, wanneer u met uw voertuig onderweg

bent. Met zijn uitschuifbare en draaibare laptoptafel en het grote opbergvak heeft u er een volwaardige werkplek bij. Ook op het gebied van passieve veiligheid heeft u alles voor elkaar. De kostbare laptop is zeker tegen nieuwsgierige blikken, maar ook tegen diefstal of een botsing goed beschermt.

Met de optionele trolley kunt u de Automanager zelfs op langere stukken op een ontspannen manier meenemen.



# Sortimo

## Originele Accessoires

### Montagesystemen



01 spanband met ratel voor gebruik met montagerail



02 spanband met klem en speciaalfitting



03 gasfleshouder



04 set bevestigingsogen



05 montagerail  
(lengte op aanvraag)



06 aluminium montagerail, opschroefbaar (lengte op aanvraag)



07 aluminium montagerail (volledig verzinkbaar in Soboflex® veiligheidsmontagevloer)



08 aluminium spanstangen



09 telescoop/combiladder, 2,3 meter



10 telescoopladder, 3,3 meter

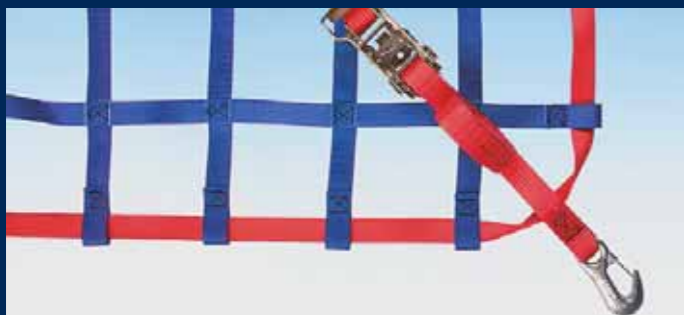

11 ladingbeveiligingsnet (VDI 2700)



12 opbergzak (exclusief inhoud)



13 spanbandfitting ZGF

### Hygiëne



14 handdoekrolhouder



15 afvalcontainer incl. wandhouder



16 zeepdispenser incl. wandhouder



17 wateraftapset, 10 liter

### Verlichting



18 opbouwlamp 12 V, 2 x 8 W (360 x 50 x 55 mm)



19 accu handschijnwerper, incl. lader 12 V / 230 V



20 handschijnwerper 12 V met magneethouder

### Opbergers



21 aflegvak



22 aflegvak voor papieren



23 kunststof slang-/kabelhouder



24 slanghouder



25 kabelhaak voor bevestiging aan langmateriaalbak



26 ladingbeveiligingshoeken



27 assortiment haken, 18-delig

Meer accessoires zijn op aanvraag verkrijgbaar.